



# COLLEC'THOR

collecteur fixe de déchets

Rejoignez la communauté  
#iamasearialcleaner  
[searial-cleaners.com](http://searial-cleaners.com)



# COLLEC'THOR

COLLECTEUR FIXE DE DÉCHETS

QUAI FIXE

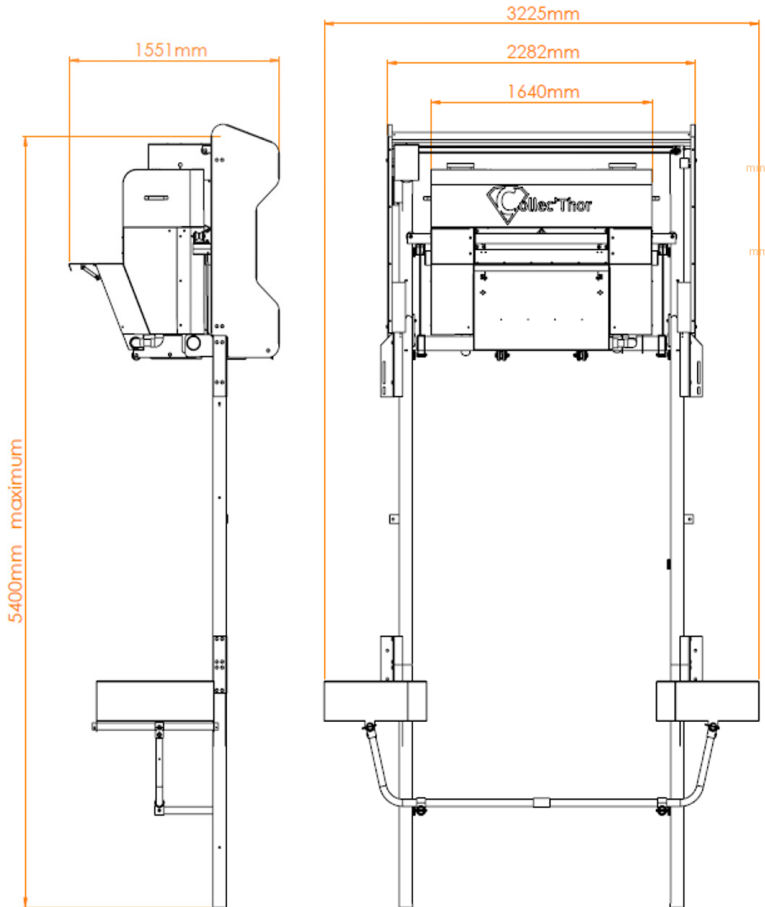

## SPÉCIFICATIONS TECHNIQUES

<b>Puissance de la pompe</b>	750 Watts
<b>Débit de la pompe</b>	32 000 l/h
<b>Capacité de collecte</b>	320 litres
<b>Matériau</b>	Supports et bac en Aluminium 5754
<b>Auto-flottant</b>	S'adapte aux variations de niveau d'eau

## CONDITIONS OBLIGATOIRES D'INSTALLATION ET D'UTILISATION

Fixation sur quai classique  
Hauteur de clapot maximum admissible : 0,30 m  
Hauteur de batillage maximum admissible : 0,30 m  
Profondeur minimale à marée basse : 1,5 m  
Hauteurs limite de quai : entre 300 et 3000 mm  
Vitesse de courant maximale : 1,5 noeuds  
Poids de l'ensemble avec la structure de levage : 260 kg

## ACCESSOIRES & OPTIONS

Coussins à hydrocarbures  
Quai fixe  
Plateforme mobile

## CONTACT

Email : [contact@searial-cleaners.com](mailto:contact@searial-cleaners.com)